

Fixiersysteme

SCHIENENFIX PALETTENSYSYSTEM

Mobile Spannvorrichtungen für optische Messaufgaben

- » *mobil*
- » *effizient*
- » *flexibel*

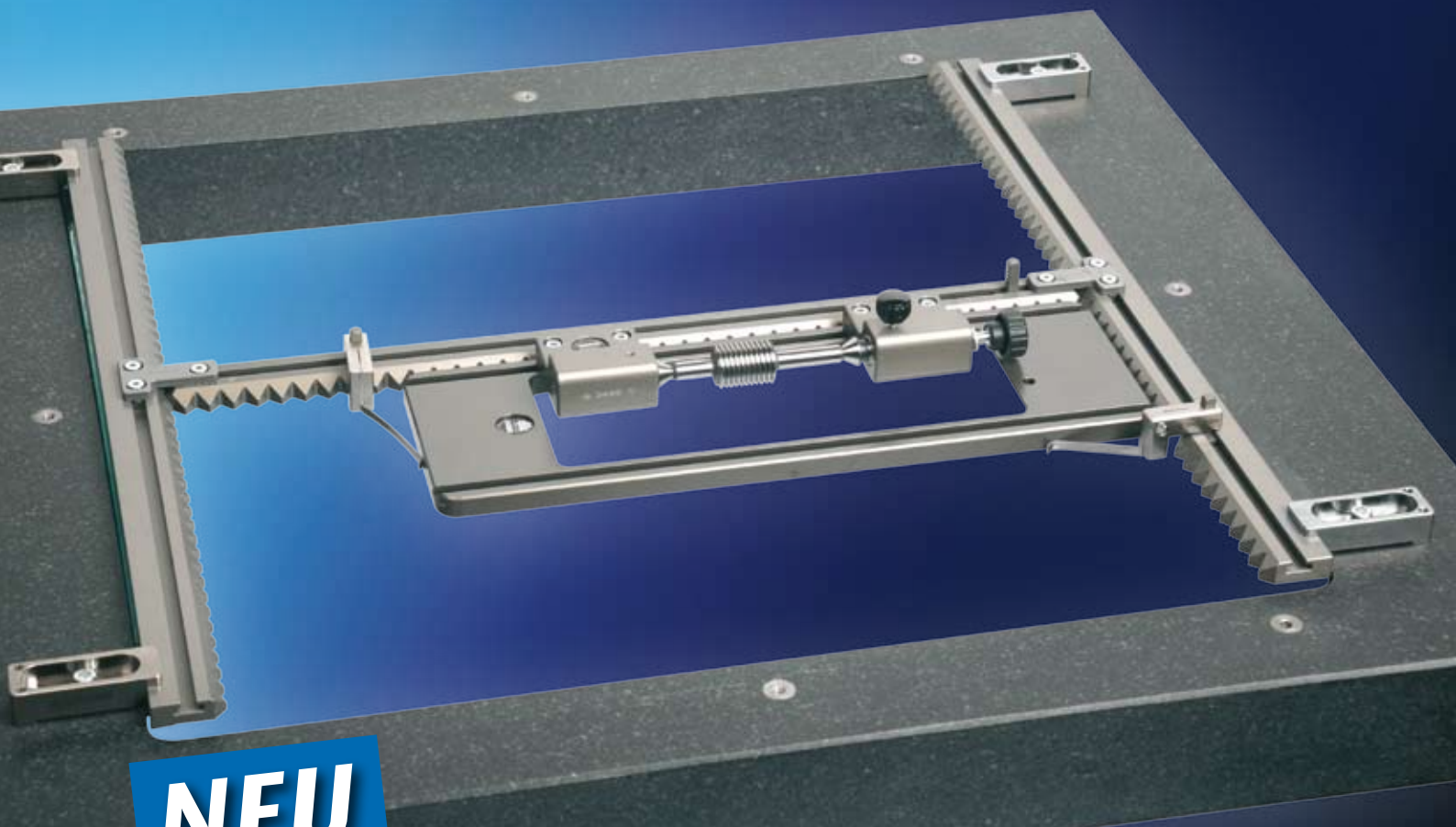

NEU

dk
FIXIERSYSTEME

SCHIENENFIX PALETTENSYSTEM

Einsatzgebiet

Mit SCHIENENFIX PALETTENSYSTEM, der neuen Spannlösung bei optischen Messaufgaben, können Sie unabhängig von fest installierten Spannvorrichtungen agieren – mit maximaler Flexibilität. Eine Bestückung kann außerhalb der

Messmaschine erfolgen. Somit minimieren Sie Ihre Rüst- und Durchlaufzeiten. Prüfaufträge können auf mehrere Palettensysteme gepuffert und einfache Aufgaben an die Produktion delegiert werden – ideal für fertigungsbegleitendes Messen.

Vorteile

- » Universelle und mobile Trägerplatte
- » Fixierung der Prüfteile außerhalb der Messmaschine
- » Werkzeuglose und schnelle Positionierung der Spannvorrichtung
- » Messtisch nicht belegt durch fest montierte Spannmodule
- » Grundrahmen kompatibel für weitere dk-Fixierelemente
- » Breites Programm an Einzel- und Mehrfach-Spannvorrichtungen
- » Für Drehteile und kubische Teile

Artikel-Nr.	Bezeichnung	Produktbeschreibung und Maße
269910 269920 269930	Schiennenfix-Befestigungsset für - Tischgröße 200 x 100 - Tischgröße 300 x 200 - Tischgröße 400 x 200	Besteht aus 3 Zahnschienen, 2 Zahnschienen-Verbindungsstücken, 3 Aufspannpratzen und 4 Federspannern mit Säulen.
345801	Palette ohne Spannvorrichtung	Mit T-Nut und Aufnahmegewinde für Befestigung von unterschiedlichen Spannmodulen. Außenmaße 305 x 100 x 10 mm, Sichtfenster 200 x 72 mm.
345802	Palette mit Reitstock, 1-fach	Für rotationssymmetrische Teile bis 200 mm. Mit einer festen und einer gefederten Spitze. Spitzenhöhe 20 mm.
345803	Palette mit Reitstock, 6-fach	Für rotationssymmetrische Teile bis 70 mm. Mit je einer festen und einer gefederten Spitze. Spitzenhöhe 20 mm.
345804	Palette mit Präzisions-Schraubstock	Schraubstock mit Backenbreite 50 mm für kubische und rotationssymmetrische Teile. Mit Zylinderstiften für von Spannbacken abgesetzte Teilklemmung.
345805	Palette mit Kleinstspannfutter und Dreh-/Schwenkaufnahme	Spannfutter für Innen- und Außenspannen rotationssymmetrischer Teile Spanndurchmesser (Außenklemmung): 0-3 mm Spanndurchmesser (Innenklemmung): 3-5 mm Montiert auf Dreh-Schwenkaufnahme mit dreh- und klemmbarer Spindel Spindel ist zur horizontalen Ausrichtung um +/- 15° schwenkbar
345806	Palette mit Kleinprisma	Für rotationssymmetrische Teile mit Spanndurchmesser 2 bis 20 mm. Das Prisma kann vertikal und horizontal ausgerichtet werden.
345807	Palette mit Prismaauflage	Für rotationssymmetrische Teile bis 200 mm und Spanndurchmesser 2 bis 20 mm. Eine der beiden Prismenauflagen ist um 10 mm höhenverstellbar.

Weitere Ausführungen auf Anfrage erhältlich

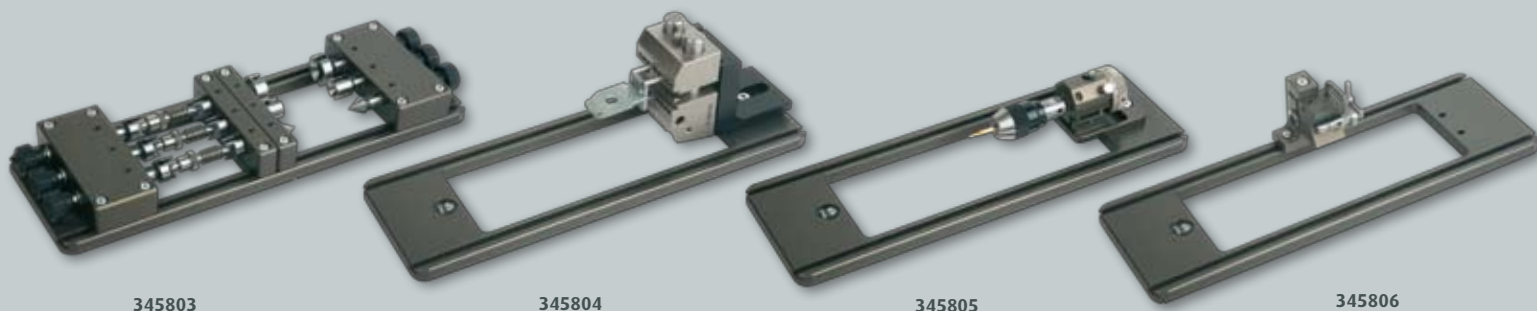

345803

345804

345805

345806